

Figura 5.1

Configuración del embrague (tipo resorte de diafragma)

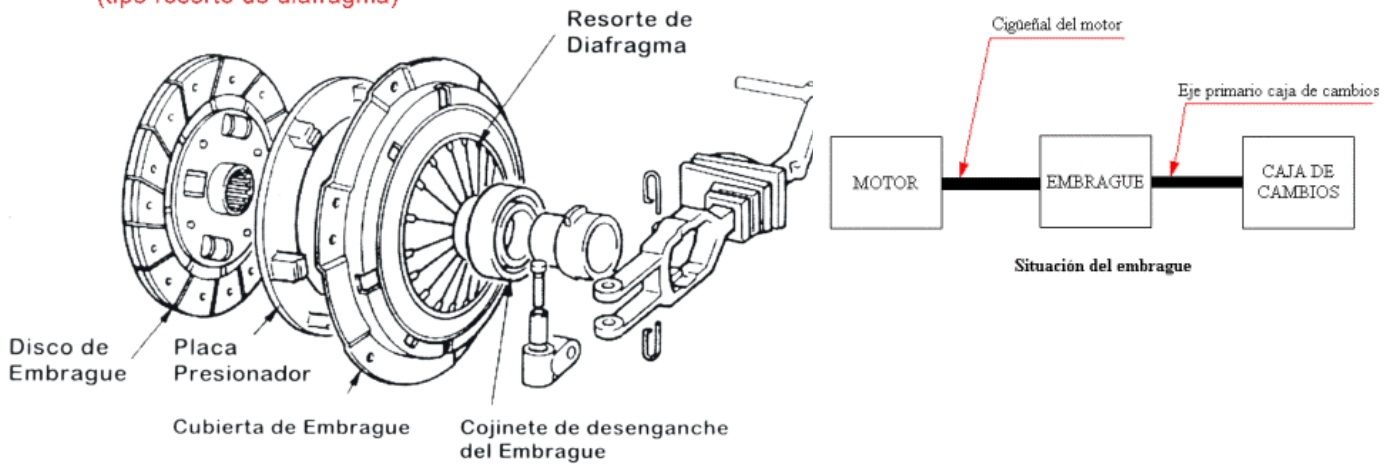

Operación del embrague (tipo resorte de diafragma)



Figura 2.2

Despiece de un embrague: 1, Tapa del embrague. 2, Plato presor. 3, Muelles. 4, Pernos de apoyo de las palancas. 5, Palancas o dedos de desembrague. 6, Enlace de las palancas con el plato presor. 7, Cubo del disco de embrague. 8, Disco. 9, Volante. 10, Corona de arranque.



Transmisión W55

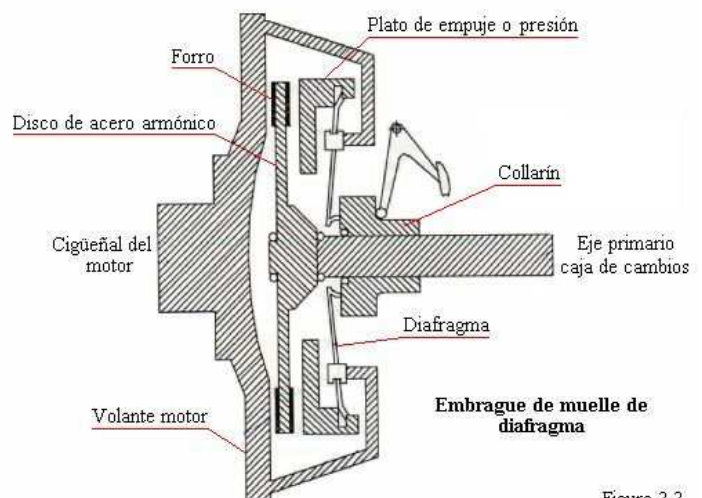
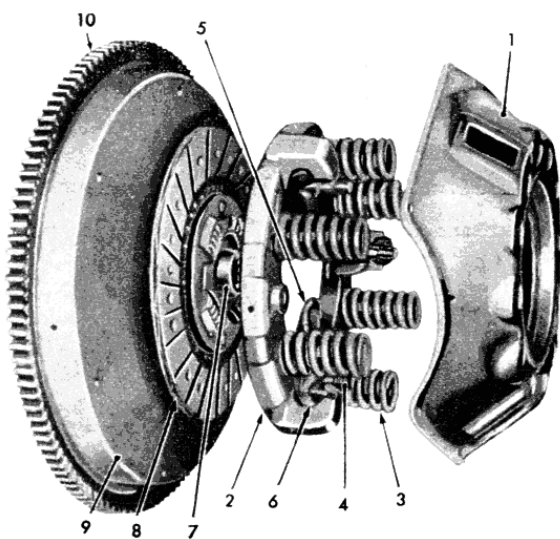
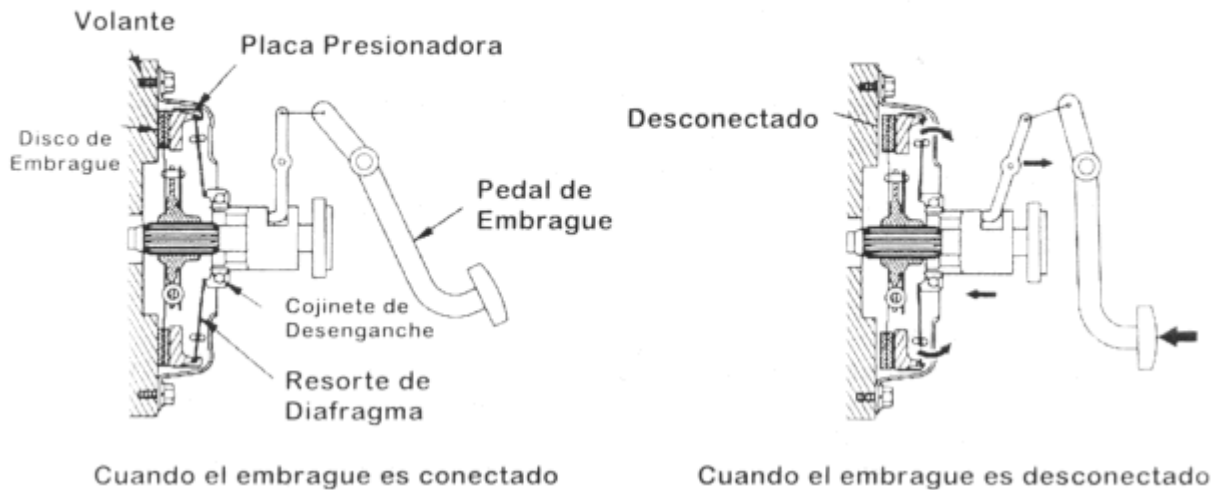
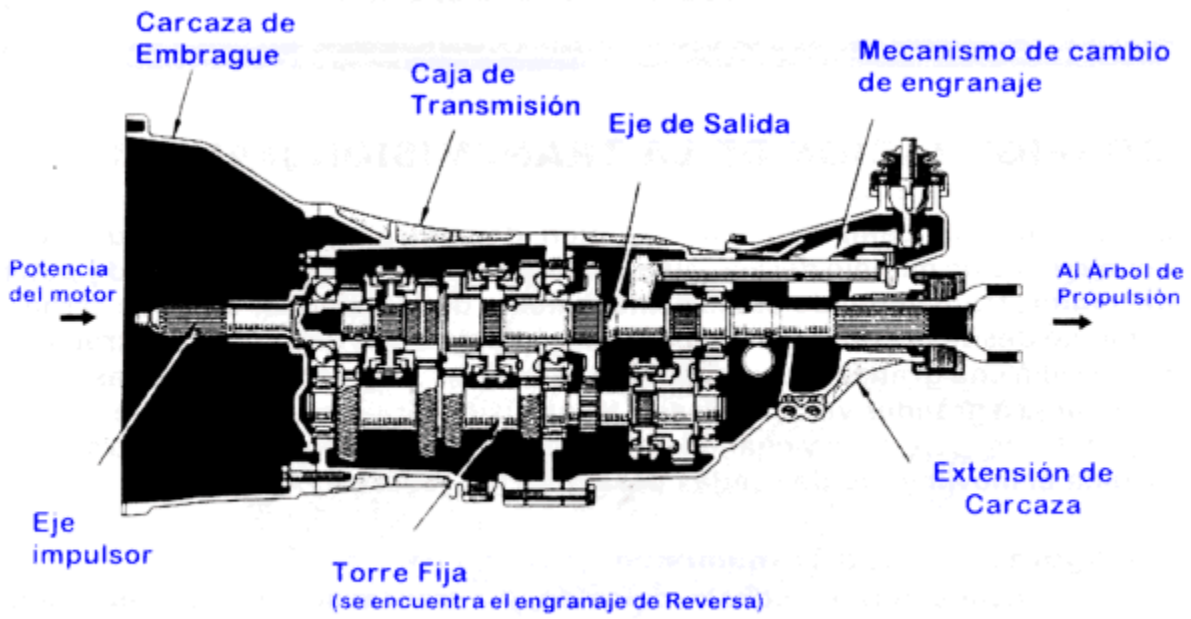
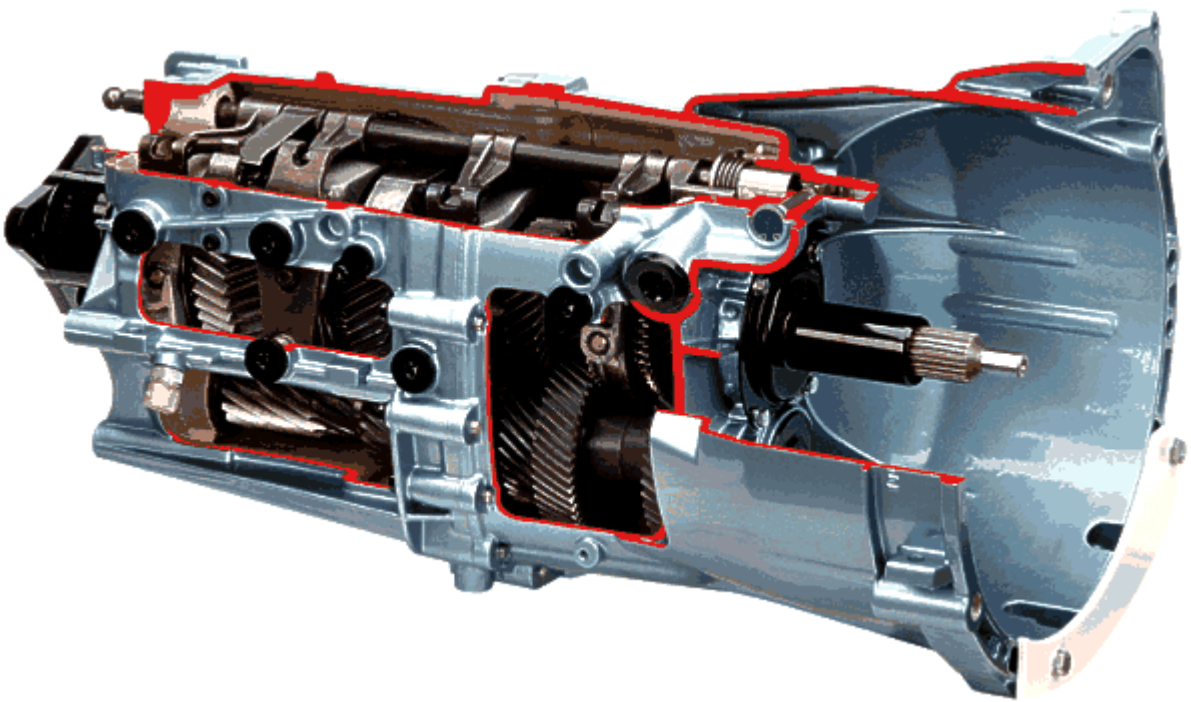

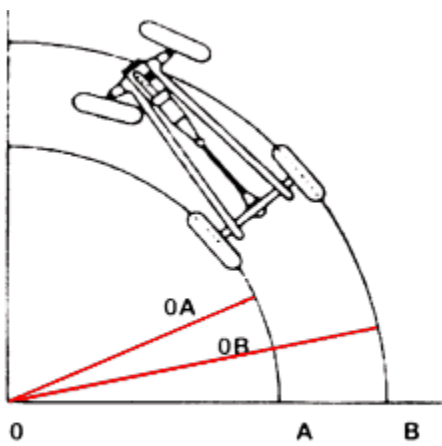
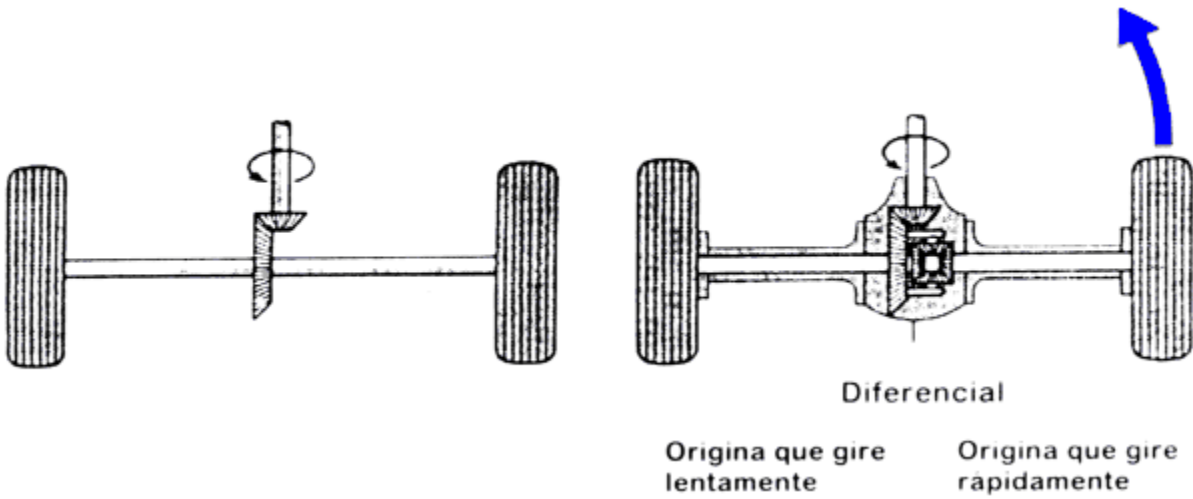

Distancia A < Distancia B

0A : RPM de rueda interior < 0B : RPM de rueda exterior

RPM : Revoluciones por minuto

Diferencia de la Trayectoria de las Ruedas

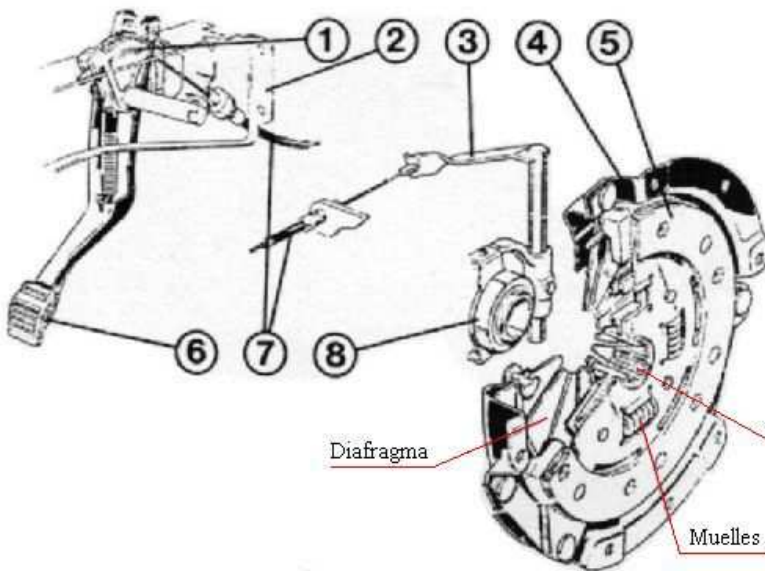

Compenetes embrague de disco

- 1) Mecanismo automático de reajuste
- 2) Soporte del pedal
- 3) Cojinete de empuje con horquilla
- 4) Placa de presión del embrague
- 5) Disco con sus forros
- 6) Pedal de embrague
- 7) Cable Bowden del embrague
- 8) Cojinete de empuje del embrague

Diafragma

Agujero estriado

Muelles que aportiguan las inercias

Figura 2.8